



پمپ سیرکولاسیون سه فاز سه سرعت THREE SPEEDS THREE PHASE CIRCULATING PUMP



کاربرد ها:

پمپ های سیرکولاسیون سه فاز UPRF کمپانی سیستمای ایتالیا با کاربری در سیستم های گرمایشی، سرمایشی، تاسیسات خانگی و صنعتی جهت گردش سیالات تمیز و غیر خورنده (حاوی ۰/۲٪ اجرام معلق) طراحی و تولید گردیده است. از دیگر ویژگی بارز پمپ های سری UPRF میتوان به کم صدا بودن آن اشاره نمود.

شرایط عملکرد (دمای مجاز سیال):

دمای مجاز سیال:

۱۰- الی ۱۲۰ درجه سانتی گراد

دمای محیط:

۴۰ درجه سانتی گراد

حداکثر اتیلن گلیکول در سیال: ۵۰٪ (بیش از ۲۰٪ اتیلن گلیکول نیاز به بررسی دیتای فنی دارد)
شرایط کاربری: مداوم

شرایط عملکرد (دمای مجاز سیال):

ولتاژ: ۴۰۰ ولت سه فاز

دو پل و چهار پل

فرکانس: ۵۰ هرتز

کلاس عایقی: F

سرعت سه دور

فشار کاری ۱۰ بار

درجه حفاظتی: IP۴۳

موتور:

بدنه پمپ: چدن

پروانه: استنلس استیل

شفت: استنلس استیل

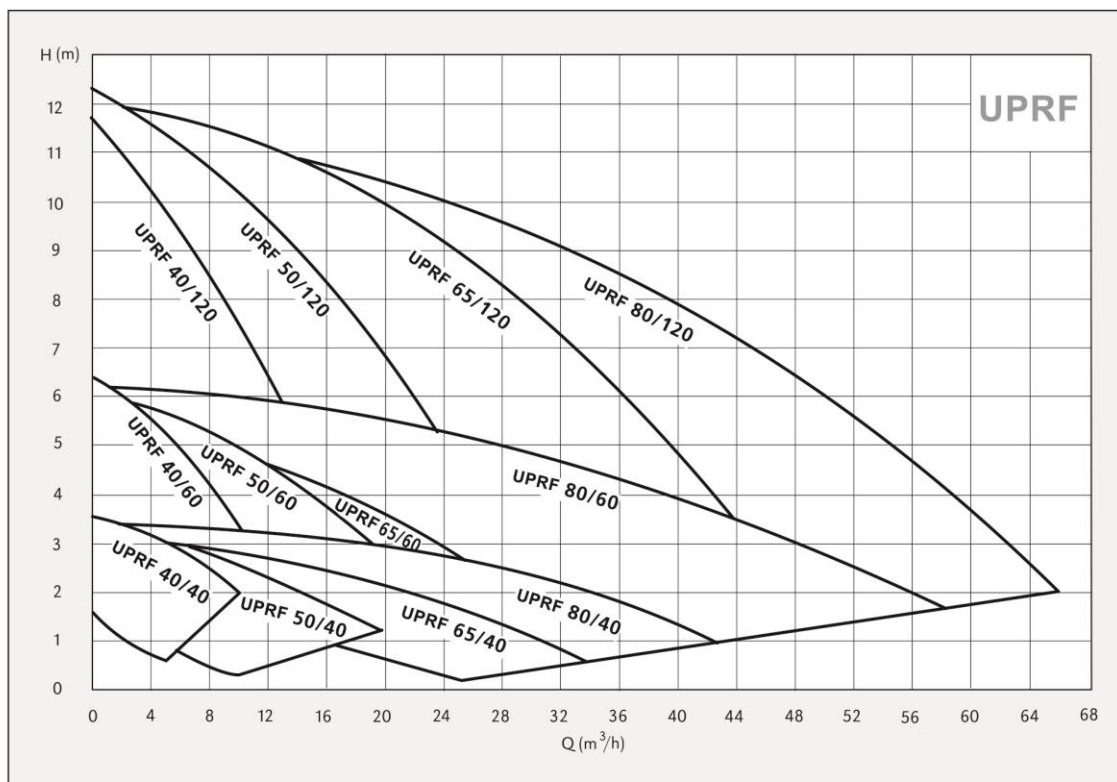

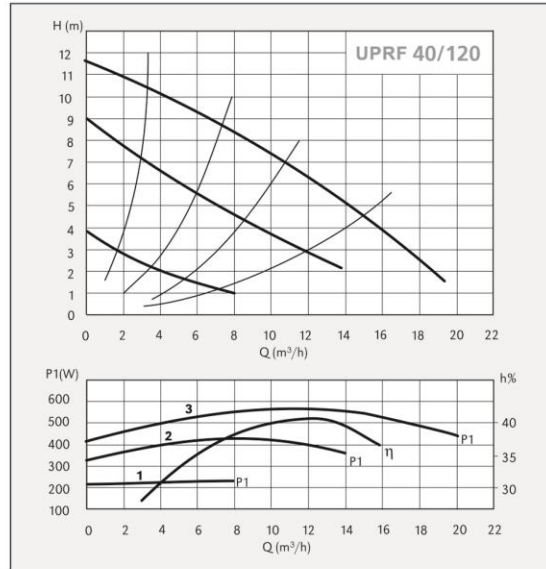
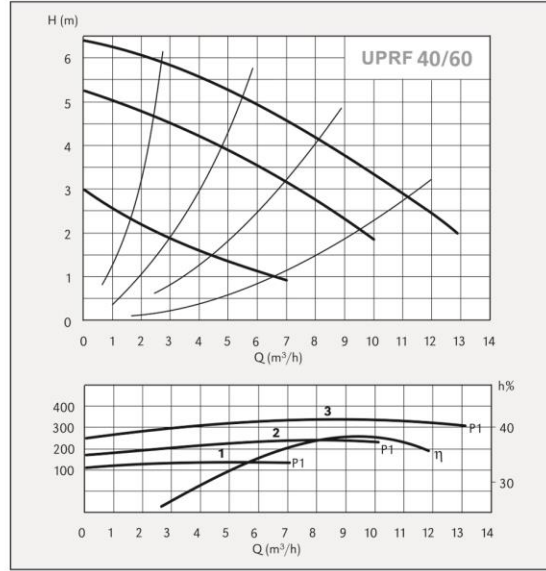
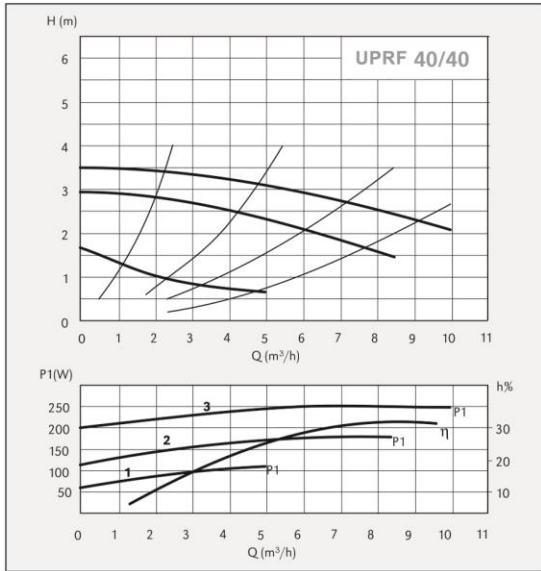

DIMENSIONS AND WEIGHTS

TYPE	DN	N° Pole		Pos.	1/min	P1 (W)	3x 400 V [A]	[kg]
		2	4					
UPRF 40-40/250	40	✓		3	1440	240	0,76	17,0
				2	1200	160	0,24	
				1	660	100	0,11	
UPRF 40-60/250	40	✓		3	2790	320	0,74	17,5
				2	2240	240	0,36	
				1	1440	140	0,18	
UPRF 40-120/250	40	✓		3	2820	560	1,16	19,0
				2	2200	400	0,64	
				1	1250	220	0,26	

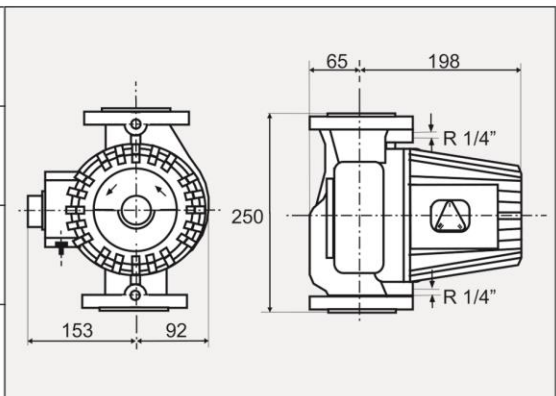

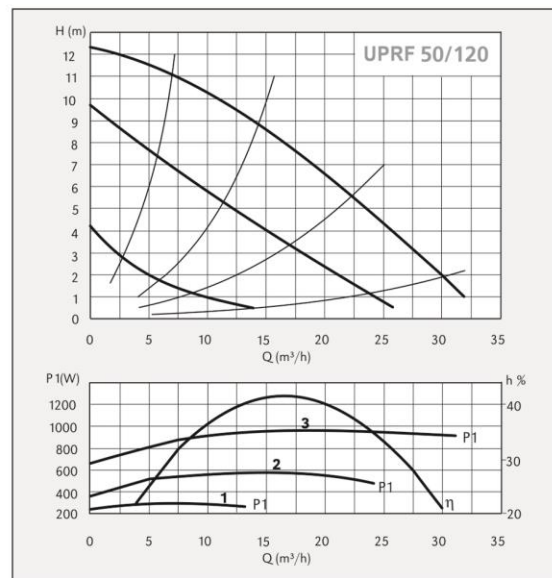
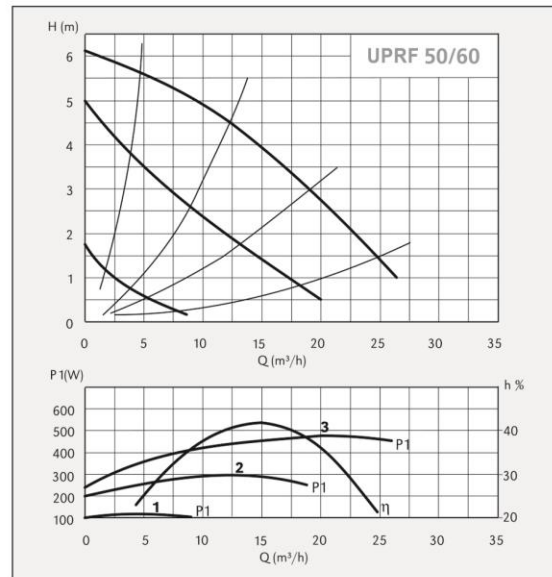
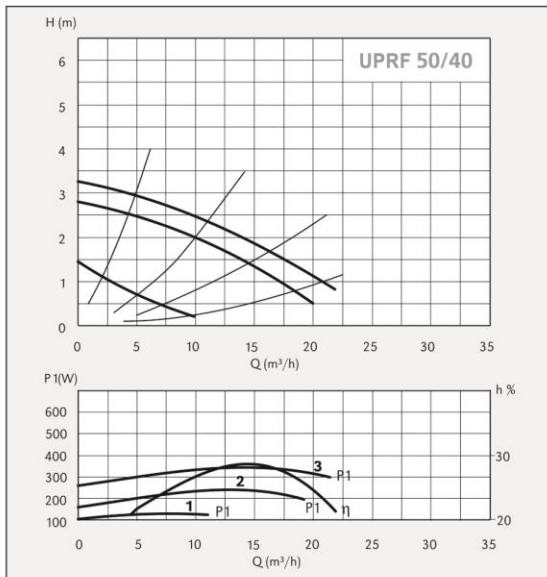

DIMENSIONS AND WEIGHTS

TYPE	DN	N° Pole		Pos.	1/min	P1 (W)	3x 400 V [A]	[kg]	
		2	4						
UPRF 50-40/280	50	✓		3	1450	340	1,05	24,0	
				2	1220	240	0,44		
				1	620	120	0,22		
UPRF 50-60/280	50	✓		3	1400	470	1,15	24,0	
				2	1000	300	0,55		
				1	560	100	0,20		
UPRF 50-120/280	50	✓		3	2800	950	1,73	24,0	
				2	2330	540	1,05		
				1	1270	265	0,46		

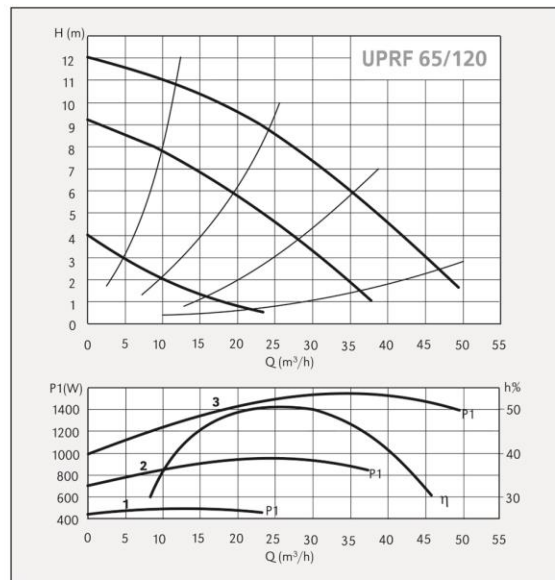
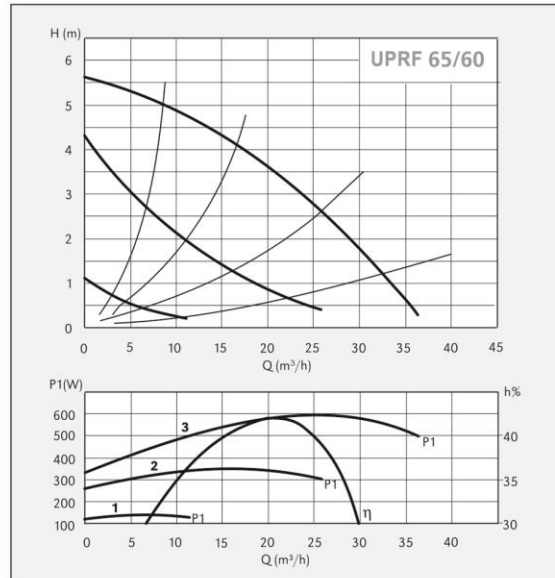
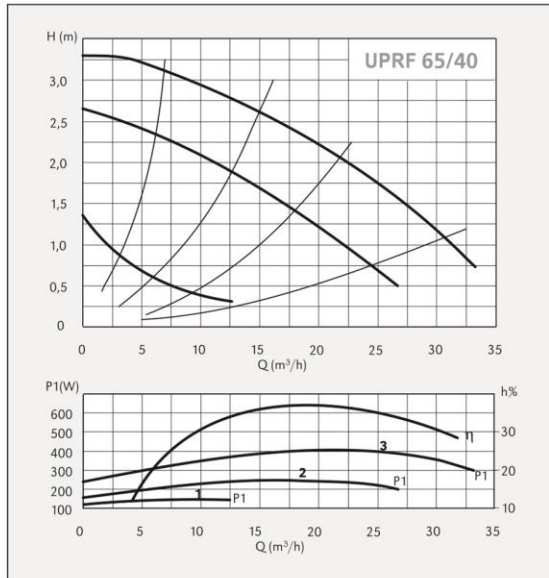

DIMENSIONS AND WEIGHTS

TYPE	DN	N° Pole		Pos.	1/min	P1 (W)	3x 400 V [A]	[kg]	
		2	4						
UPRF 65-40/340	65	✓		3	1430	400	1,10	29,0	
				2	1150	260	0,50		
				1	600	120	0,22		
UPRF 65-60/340	65	✓		3	1370	600	1,25	29,0	
				2	950	360	0,64		
				1	450	120	0,22		
UPRF 65-120/340	65	✓		3	2810	1560	2,80	31,0	
				2	2200	960	1,70		
				1	1250	460	0,84		

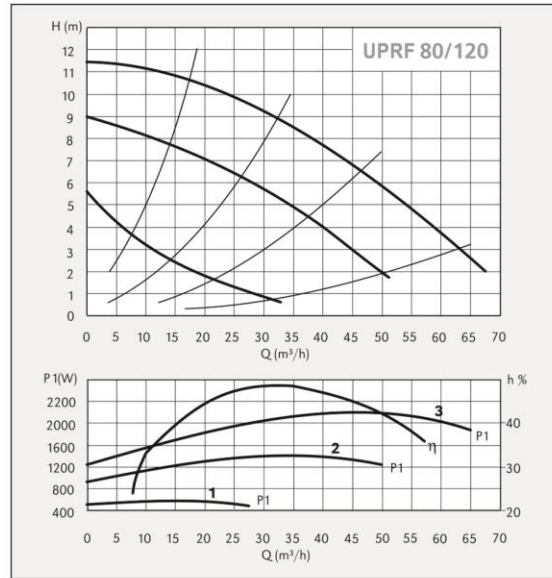
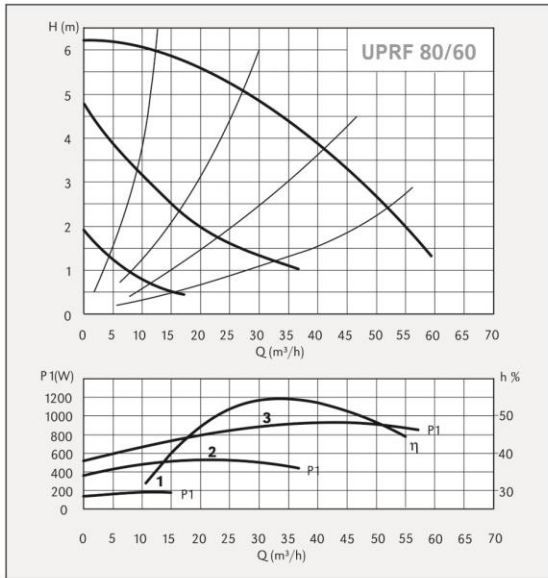

DIMENSIONS AND WEIGHTS

TYPE	DN	N° Pole		Pos.	1/min	P1 (W)	3x 400 V [A]	[kg]	
		2	4						
UPRF 80-60/360	80	✓		3	1350	690	2,20	33,5	
				2	1000	560	1,10		
				1	600	200	0,38		
UPRF 80-120/360	80	✓		3	2800	2200	3,80	34,5	
				2	2160	1400	2,40		
				1	1200	550	1,05		